

# **CIMATRICE** **MOD. 180**

**LEGGERA**  
**ROBUSTA**  
**VERSATILE**  
**VELOCE**

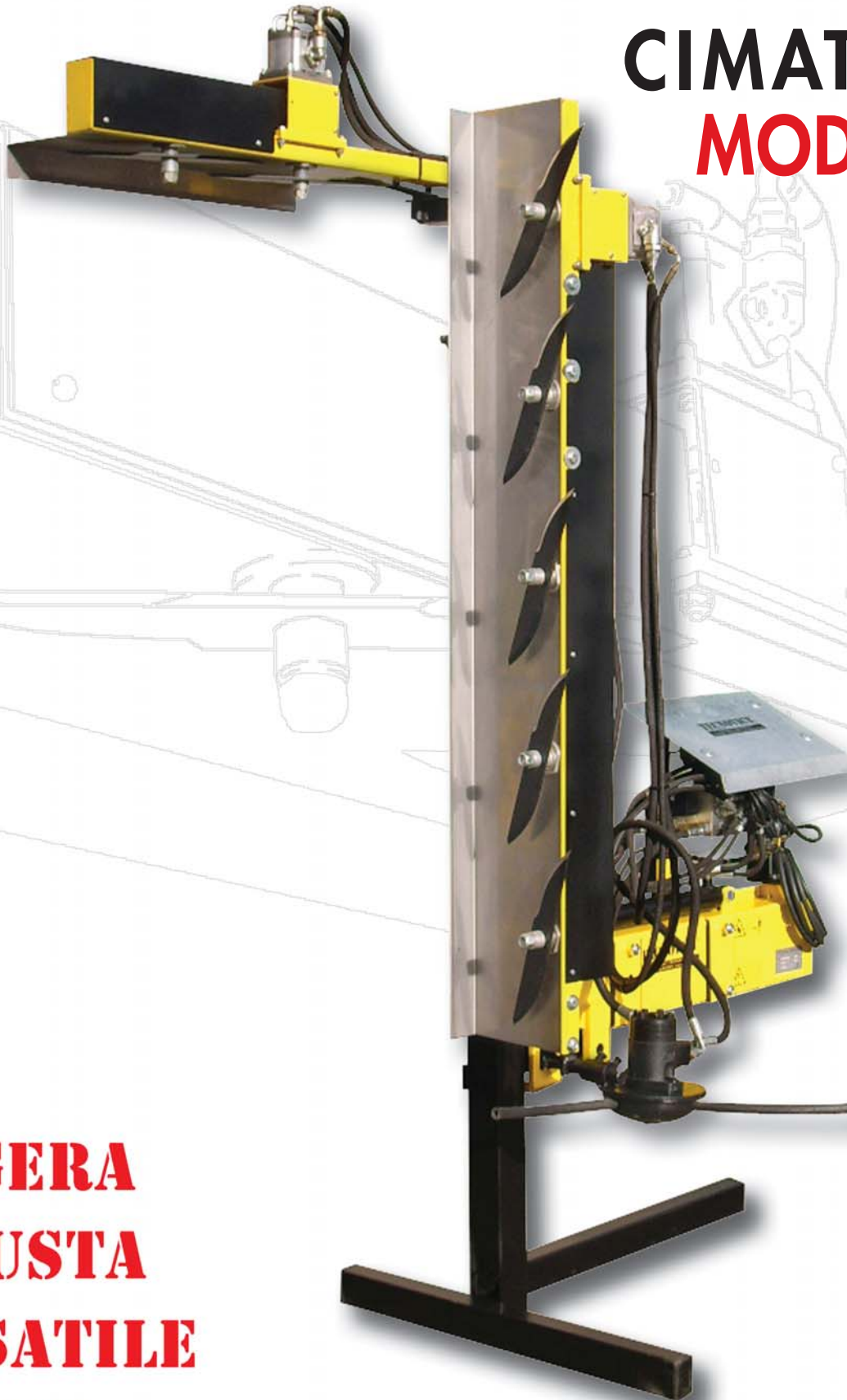

# CIMATRICE MOD. 180



## GENERALITÀ

Quando leggerezza e velocità di avanzamento sono i parametri di maggiore importanza nella scelta dell'utensile di taglio, il sistema a coltelli veloci rappresenta la più valida soluzione attualmente in commercio. Le cimatrici mod.180 sono macchine oleodinamiche di tipo modulare dove l'elevata velocità di rotazione permette un rapido avanzamento ed una buona qualità di taglio, soprattutto in situazioni nelle quali si sia in presenza di vegetazione tenera e di gestione della chioma in più passaggi di cimatura. La dimensione utile di recisione è di 330 mm. per ogni coltello. Il topping a due elementi di taglio, ha una larghezza di lavoro di 700 mm.

L'alimentazione idraulica con centralina oleodinamica dotata di scambiatore di calore è consigliabile. Qualora si operi su forme di allevamento a vegetazione ricadente un accessorio molto utile è costituito da un convogliatore per germogli ricadenti.



Comandi elettroidraulici

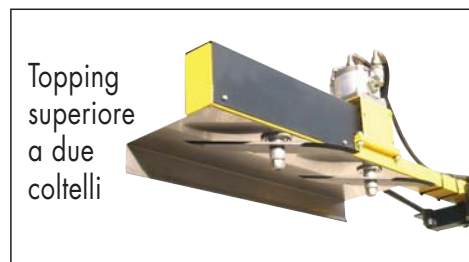

Topping superiore a due coltelli

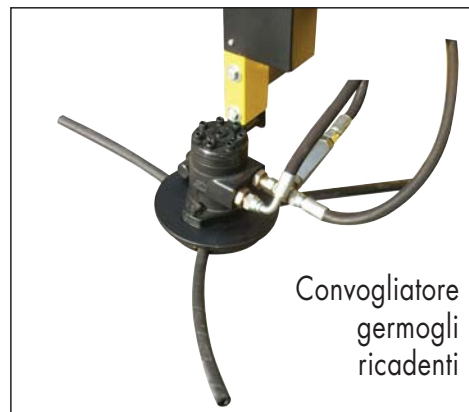

Convogliatore germogli ricadenti

## CARATTERISTICHE TECNICHE

- Fascia di lavoro verticale:
- Portata idraulica richiesta:
- Peso:
- Spostamento in altezza:
- Spostamento laterale:
- Inclinazione trasversale rispetto all'avanzamento:
- Comandi elettroidraulici:
- Centralina idraulica con scambiatore di calore:

### 180

1,65 m. con 5 coltelli  
da 28 a 35 l/min  
140 Kg.  
500 mm.  
300 mm.  
+/-35°  
opzionali  
opzionale

Nell'intento costante di migliorare le caratteristiche e le prestazioni delle proprie apparecchiature, SPEZIA s.r.l. si riserva il diritto di modificare anche senza preavviso le specifiche tecniche.



**SPEZIA** s.r.l.  
Viale Castagnetti, 7  
29010 Pianello V.T. (Pc)  
Tel. 0523.998815  
Fax: 0523.998777  
E.mail: [posta@tecnovict.com](mailto:posta@tecnovict.com)  
[www.tecnovict.com](http://www.tecnovict.com)

**TECNIVICT**

Rivenditore Autorizzato